

Booster Pump

AÑOS DE GARANTÍA

2 ESTÁNDAR

BOMBA DE PRESIÓN

- **Adaptable:** enlaces suministrados
- **Instalación sencilla**
- **Extremadamente silenciosa**
- Apta para todos los tipos de limpiafondos de presión

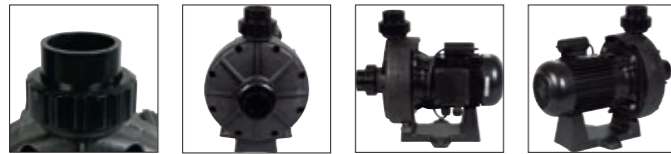

Racores de unión

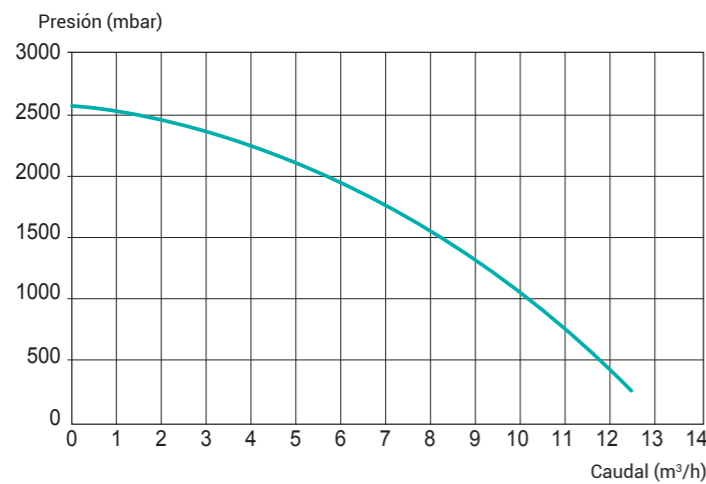
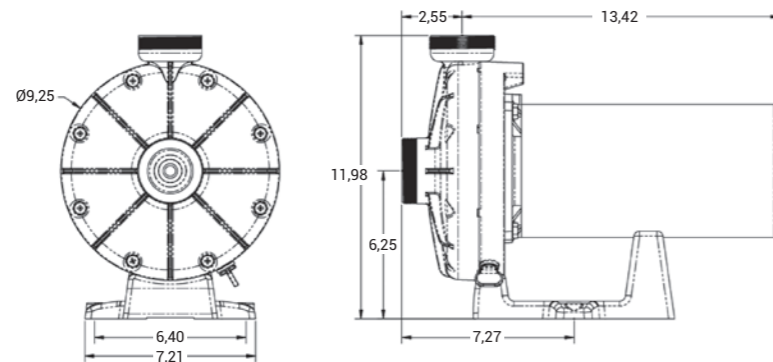

Datos Técnicos

Temp. máx. agua	35°C
Sello mecánico	AISI 304, apto para agua salada
Características motor	Class F, IP55, 50 Hz, 2 polos
Cuerpo / rodetes	PP+GF/Noryl® + GF

BOOSTER PUMP

Potencia	E/S	Peso	Potencia absorbida P1	Potencia cedida P2	Amperaje	Ref.
1 CV	50 mm	11 kg	1100 W	830 W	4,8 A	SP6050E

H-Power

AÑOS DE GARANTÍA

2 ESTÁNDAR

CUADRO ELÉCTRICO MODULAR PARA LA BOMBA DE FILTRACIÓN

- Una unidad eléctrica para **bomba monofásica de hasta 3HP y trifásica de hasta 5 HP**
- Toda la electrónica (interruptor, conector, temporizador) **incluida en un solo módulo**
- **2 programadores horarios para la filtración y un programador para la iluminación**
- **Calibración automática** del consumo nominal de la bomba de filtración por detección de sobreconsumo
- **Incluye protección por sobrecarga**
- **Varios modelos para ajustarse a la necesidad del cliente:** transformador de 50, 100 y 300 W
- Contador de arranque y de horas incluido



	Descripción
Alimentación	230 V~ -50/60 Hz
Salida Bomba	14 A, modelos monofásicos 230 VAC / 16 A, modelos trifásicos
Salida iluminación (según modelo)	230 V~/5 A • 12 V /50 W (T50 W) • 12 V~/100 W (T100 W) • 12 V~/300 W (T300 W)
Señalización	Bomba en marcha, Alarma, Programas de filtrado, Salida auxiliar y Hora actual
Protecciones	Sobrecarga motor
Protección de sobrecarga	20 % por encima de la intensidad medida en calibración
Display LED 4 dígitos	Hora actual, Ajustes y Alarmas
Relé auxiliar	Contacto libre de tensión 250 V / 5 A máximo
Sección máxima de bornas	4 mm ² (potencia) / 2,5 mm ² (control)
IP/Temperatura	IP65/- 10°...+ 55°C

	Ref.	Descripción
MONOFÁSICA	HPOW230	Cuadro eléctrico H POWER monofásico
	HPOW230D	Cuadro eléctrico H POWER monofásico con diferencial
	HPOW230DT50	Cuadro eléctrico H POWER monofásico con diferencial y transformador de 50 W
	HPOW230DT100	Cuadro eléctrico H POWER monofásico con diferencial y transformador de 100 W
	HPOW230DT300	Cuadro eléctrico H POWER monofásico con diferencial y transformador de 300 W
TRIFÁSICA	HPOW400	Cuadro eléctrico H POWER trifásico
	HPOW400D	Cuadro eléctrico H POWER trifásico con diferencial
	HPOW400DT50	Cuadro eléctrico H POWER trifásico con diferencial y transformador de 50 W
	HPOW400DT100	Cuadro eléctrico H POWER trifásico con diferencial y transformador de 100 W

H-Power

H-POWER PARA SISTEMAS DE NATACIÓN A CONTRACORRIENTE

¡SACA TIEMPO PARA NADAR!

- Caja de control compatible con todos los sistemas de natación a contracorriente.
- Alimentación y control de todas las bombas hasta 16 A.
- Visualización en 4 dígitos: bomba en funcionamiento, intensidad máxima y mínima, alarma.
- Interruptor neumático incluido con tubo de 2,5 mm de diámetro interior.



	Ref.	Descripción
H-POWER	HPOWSWIM230	Cuadro eléctrico monofásico de 230 V para NCC hasta 14 A
	HPOWSWIM400	Cuadro eléctrico trifásico de 400 V para NCC hasta 16 A

H-POWER PARA PISCINAS DE DESBORDAMIENTO

¡SOLO TENDRÁS OJOS PARA TU PISCINA!

- Caja de mantenimiento del nivel de agua en el depósito de compensación de las piscinas de desbordamiento.
- 5 sondas de nivel incluidas.
- Alimentación y control de una válvula de 24 V ~.
- Alimentación y control de la depuradora.
- Ajuste manual de la sensibilidad de las sondas.



	Ref.	Descripción
H-POWER	HPOW5LEV	Cuadro eléctrico para piscinas de desbordamiento

H-Power Pro

CAJAS DE CONTROL PARA TODOS LOS EQUIPAMIENTOS DE PISCINA

- 2 cajas de control para satisfacer todas tus necesidades.
- Alimentación y control de todos los equipos (bombas, cloradores salinos, bombas de calor, iluminación, etc.) de todas marcas.
- Una gama completa para simplificar el cableado y el control.

NUEVO



HPOWER230PROA

HPOWER230PROP

	Ref.	Descripción
H-POWER PRO	HPOWER230PROA	Cuadro eléctrico con interruptor diferencial de 30 mA incluido • Módulo H POWER = protección de bombas mono/VSTD con calibración automática • Protección 16 A = clorador salino
	HPOWER230PROP	Cuadro eléctrico con interruptor diferencial de 30 mA incluido • Módulo H POWER = protección de bombas mono/VSTD con calibración automática • Protección 16 A = clorador salino • Protección 25 A curva D = bomba de calor • Protección 10 A + toma de corriente lateral = limpiafondos eléctrico • Protección 10 A = otra aplicación (por ejemplo, cobertor) • Transformador 100 W

H-Power Connect

UNICO CUADRO ELÉCTRICO QUE PERMITE CONTROLAR LA BOMBA DE FILTRACIÓN Y LA ILUMINACIÓN VIA BLUETOOTH

- 2 programadores horarios para la filtración y un programador para la iluminación
- Calibración automática del consumo nominal de la bomba de filtración para detección de sobreconsumo
- Incluye protección por sobrecarga
- Varios modelos para ajustarse a la necesidad del cliente: transformador de 50, 100 y 300 W



Descargar la aplicación «HPOWER» para disfrutar del control remoto



Interfaz Hayward®

	Descripción
Alimentación	230 V~ -50/60 Hz
Salida Bomba	14 A, modelos monofasicos 230 VAC
Salida iluminación (según modelo)	230 V~/5 A • 12 V /50 W (T50 W) • 12 V~/100 W (T100 W) • 12 V~/300 W (T300 W)
Señalización	Bomba en marcha, Alarma, Programas de filtrado, Salida auxiliar y Hora actual
Protecciones	Sobrecarga motor
Protección de sobrecarga	20 % por encima de la intensidad medida en calibración
Display LED 4 dígitos	Hora actual, Ajustes y Alarmas
Relé auxiliar	Contacto libre de tensión 250 V / 5 A máximo
Sección máxima de bornas	4 mm ² (potencia) / 2,5 mm ² (control)
IP/Temperatura	IP65/- 10°...+ 55°C
Informaciones	Interfaz Bluetooth (-B) • Control remoto via radio • Sonda externa de temperatura ambiente

	Ref.	Descripción
MONOFÁSICA	HPOW230B	Cuadro eléctrico H POWER monofásico + Bluetooth
	HPOW230BD	Cuadro eléctrico H POWER monofásico con diferencial + Bluetooth
	HPOW230BDT50	Cuadro eléctrico H POWER monofásico con diferencial y transformador de 50 W + Bluetooth
	HPOW230BDT100	Cuadro eléctrico H POWER monofásico con diferencial y transformador de 100 W + Bluetooth
	HPOW230BDT300	Cuadro eléctrico H POWER monofásico con diferencial y transformador de 300 W + Bluetooth
TRIFÁSICA	HPOW400B	Cuadro eléctrico H POWER trifásico + Bluetooth
	HPOW400BD	Cuadro eléctrico H POWER trifásico con diferencial + Bluetooth
	HPOW400BDT100	Cuadro eléctrico H POWER trifásico con diferencial y transformador de 100 W + Bluetooth